

DBH

PNÖMATİK DİSK FREN hava ile frenleme, yay ile bırakma

- Yatay kullanım için uygundur ve frenleme gücü dikey kullanıma göre yaklaşık iki kat daha yüksektir.
- Balanslı frenleme sağlar.
- Uzun ömürlü ve frenleme pabuçlarının malzemesi asbetsizdir.
- Uygulama alanında daha fazla frenleme kuvvetine ihtiyaç olduğunda birden fazla fren kullanımı ile bu mümkündür.

DBH frenler **SAĞ** ve **SOL** olarak iki farklı yapıya sahiptir.

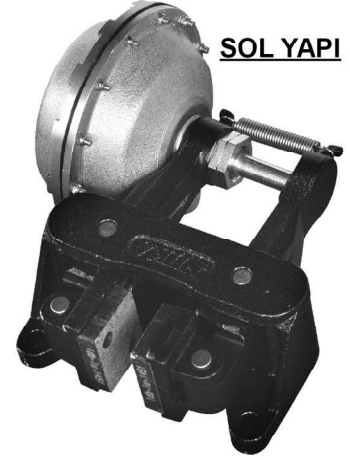

SOL YAPI

| TANIM | DBH 204 | DBH 205 |
|-------------------|----------------------|----------------------|
| Max. hava basıncı | 7 kg/cm ² | 7 kg/cm ² |
| Sıkıştırma oranı | 1.83 | 1.83 |
| Disk kalınlığı | 20 mm | 20 mm |
| Disk çapı (mm) | 200 ↑ | 200 ↑ |
| Ağırlık | 9 kg | 9.5 kg |

• Hava Basıncı / Moment

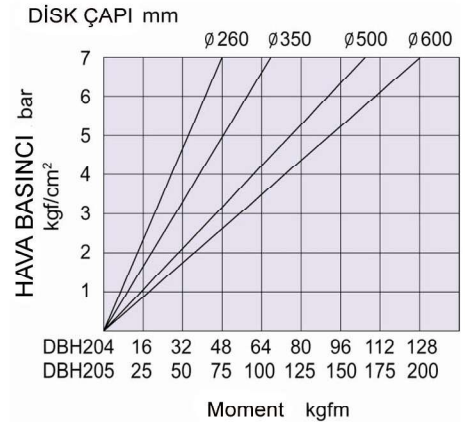

ÖLÇÜLER:

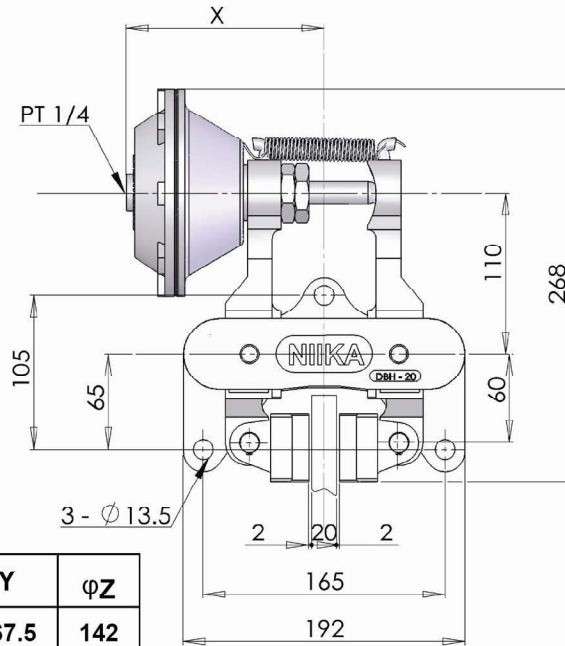

SAĞ YAPI

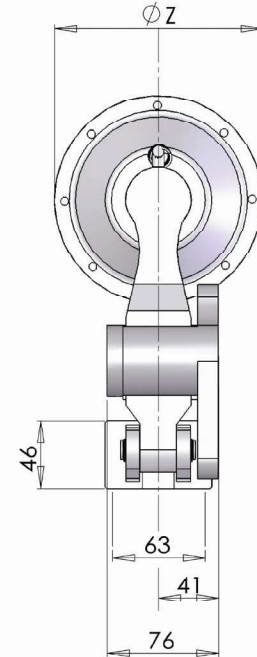

| Tip | X | Y | øZ |
|---------|-----|-------|-----|
| DBH 204 | 135 | 267.5 | 142 |
| DBH 205 | 155 | 285 | 177 |